

NEU!



Topf- und Behälterwaschautomat der Premiumklasse



**Jetzt mit bewährter
Haubenautomatik (Option)**

Universalwaschautomat DV 270.2

Souveräne Technik verpackt in der klassischen Form der bewährten MEIKO Durchschubautomaten. Ausgestattet mit allem, was ihn zum Waschprofi auszeichnet. Vom perfekten Wasch- und Spülsystem bis hin zur modernen Vollelektronik MIKE 2. Universalwaschautomat DV 270.2 - der beste Spülpartner für den anspruchsvollen Einsatz in Ihrer Spülküche.

DV 270.2: Details, Daten und Maße



Neu in der Premium- klasse für die DV 270.2: Die Haubenautomatik

- Vollautomatischer Programmablauf mit einem Tastendruck:
 - Schließen der Haube
 - Programmablauf
 - Öffnen der Haube
- Separate Taste für Haubenöffnung und -schließung
- Höhere Kapazitätsauslastung
- Manuelle Haubenbetätigung entfällt
- Kontinuierliche Beschickung
- Hervorragende Ergonomie

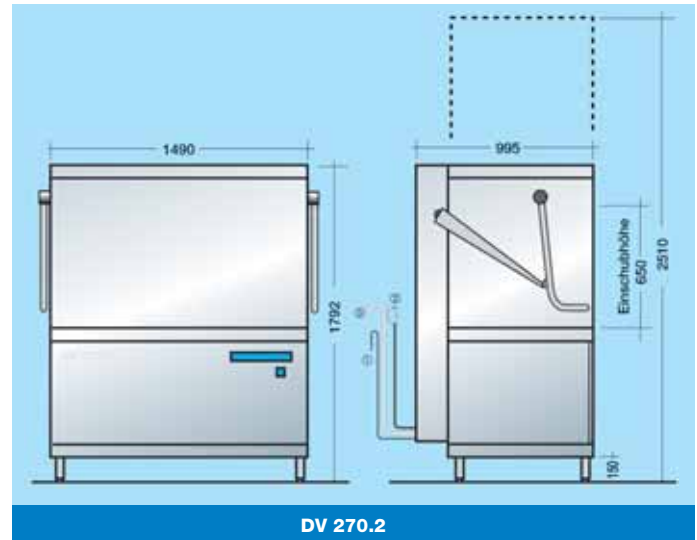

Wählbare Programmlaufzeiten DV 270.2:

Kurzprogramm	= 120 Sekunden
Normalprogramm	= 240 Sekunden
Intensivprogramm	= 480 Sekunden

Elektro-Installation:

Elektroanschluss: ① Drehstrom 3 NPE, 400 V, 50 Hz. Die Schaltung entspricht den Bestimmungen des VDE.

Wasser-Installation:

Die Automaten können ohne Zwischenschaltung von Sicherheitsarmaturen an das Frischwassernetz angeschlossen werden ②. Mindestfließdruck 0,6 bar, Maximaldruck 5 bar. Die Installationsvorschriften DIN 1988 und EN 1717 sind zu beachten. Ablauf 3/4". Bauseitiger Wandablauf max. 700 mm hoch ③. Länge der Anschlussleitungen ca. 1,8 m ab Automat.

MEIKO empfiehlt Marken-Reinigungsprodukte namhafter Hersteller.

Eine hervorragende Wahl sind  **Reinigungs- und Hygieneprodukte**



MEIKO Maschinenbau GmbH & Co. KG
Englerstraße 3 · 77652 Offenburg · Germany
Tel. +49(0)781/203-0 · Fax +49(0)781/203-1274
www.meiko.de · E-Mail: info@meiko.de

Korbabmessungen/mm	1.310 x 690
Einschubhöhe/mm	650
Theoretische Korbleistungen/h*	30 / 15 / 7
Pumpenmotor kW	2 x 2,2
Tankinhalt ltr.	100
Klarspülung ltr.	9
Tankheizung kW	9
Einbauboiler bei	
45°C Zulauftemperatur kW	12
10°C Zulauftemperatur kW	18
Elektr. Gesamtanschluss bei	
45°C Zulauftemperatur kW	16,8
10°C Zulauftemperatur kW	22,8

* Bei Anschluss an Kaltwasser und/oder kurzen Korbwechselzeiten können sich die Laufzeiten zur Erreichung hygienischer Klarspültemperaturer erhöhen.



Gemäss der Hygieneanforderungen der DIN 10512 für gewerbliches Geschirrspülen und DIN 10522 für gewerbliches Spülen von Mehrwegkästen und -behältnissen.

