



## UPster K

Der schnelle Einstieg zu mehr sauber!

Korbtransportmaschinen für eine neue Generation



**UPster K**

Der schnelle Einstieg in die saubere MEIKO Welt



**Ich will blitzschnell starten –  
am besten gestern!**

Die *UPster* Line ist der schnelle Einstieg in die Welt professioneller Spültechnik von MEIKO: *UPster* bietet saubere Technik scharf kalkuliert und turboschnell geliefert. In der Regel in einer Woche. Damit starten Einsteiger und clevere Profis schneller in eine glänzende Zukunft.

### **UPster K-Serie: so flexibel wie die neue Generation**

Die Welt heute ist flexibler und dynamischer denn je, die Korbtransportmaschinen der Serie *UPster K* sind darauf bestens eingestellt. Effiziente Waschleistung, komfortable Bedienung, höchste Flexibilität und optimales Preis-Leistungs-Verhältnis machen *UPster K* zum Wunschpartner in den Spülküchen, die Korbösungen brauchen. Schnell geliefert, anschließen und los geht's!



# UPster K-S 160

Das Power-Päckchen – für bis zu 120 Körbe/h

Jeder fängt mal klein an, aber trotz ihrer kompakten Abmessungen schafft die *UPster K-S 160* richtig was weg. Ein echtes Power-Päckchen.



Schnitt *UPster K-S 160*

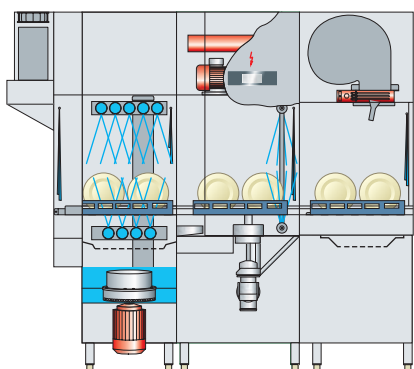

**Einschubhöhe**

508 mm

**Korbleistung**

80 - 100\* - 120 Körbe/h

**Klarspülwassermenge**

260 Liter/h

**Anschlusswert**

30,9 kW inkl. Wärmerückgewinnung und Trocknung

**Verbrauchswert\*\***

21,3 kW inkl. Wärmerückgewinnung und Trocknung

**Maschinenlänge**

1300 mm ohne Trocknung / 1900 mm inkl. Trocknung

\*Entspricht der in der DIN SPEC 10534 geforderten Kontaktzeit. Die erste Korbleistung der K-S 160 entspricht einer Kontaktzeit von 2 Minuten.

\*\* Es handelt sich hierbei um einen Durchschnittswert, dem ein exemplarischer Gedecksatz und Betriebstyp zugrunde liegt. Objektbezogene Angaben sind einer individuellen Wirtschaftlichkeitsberechnung zu entnehmen.  
Elektrische Zuleitung zur Maschine 3 NPE, 400 V, 50 Hz. Hauptschalter bauseits.



# UPster K-S 200

Muskeln zeigen – für bis zu 150 Körbe/h

Mit der zusätzlichen Klarspülzone zeigt die *UPster K-S 200* Muskeln und bietet spürbar mehr Korbleistung pro Stunde.



Schnitt *UPster K-S 200*

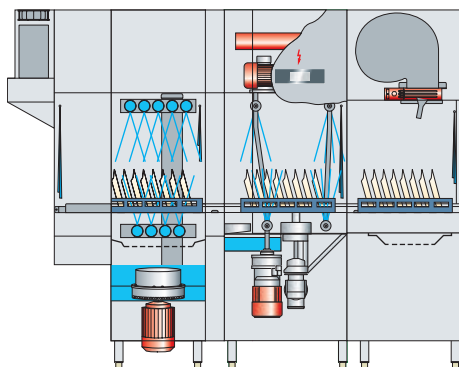

**Einschubhöhe**

508 mm

**Korbleistung**

95\* - 125 - 150 Körbe/h

**Klarspülwassermenge**

260 Liter/h

**Anschlusswert**

31,4 kW inkl. Wärmerückgewinnung und Trocknung

**Verbrauchswert\*\***

21,7 kW inkl. Wärmerückgewinnung und Trocknung

**Maschinenlänge**

1550 mm ohne Trocknung / 2150 mm inkl. Trocknung

\* Entspricht der in der DIN SPEC 10534 geforderten Kontaktzeit.

\*\* Es handelt sich hierbei um einen Durchschnittswert, dem ein exemplarischer Gedecksatz und Betriebstyp zugrunde liegt. Objektbezogene Angaben sind einer individuellen Wirtschaftlichkeitsberechnung zu entnehmen.

Elektrische Zuleitung zur Maschine 3 NPE, 400 V, 50 Hz. Hauptschalter bauseits.

## UPster K-M 250

Wasser marsch – für bis zu 190 Körbe/h

Das Geheimnis besonderer Sauberkeit und Schnelligkeit:  
die *UPster K-M 250* wurde um eine Vorwaschzone erweitert.  
So spült sie spielend bis zu 190 Körbe in der Stunde.  
Tiptopp sauber, blitzschnell.



Schnitt *UPster K-M 250*

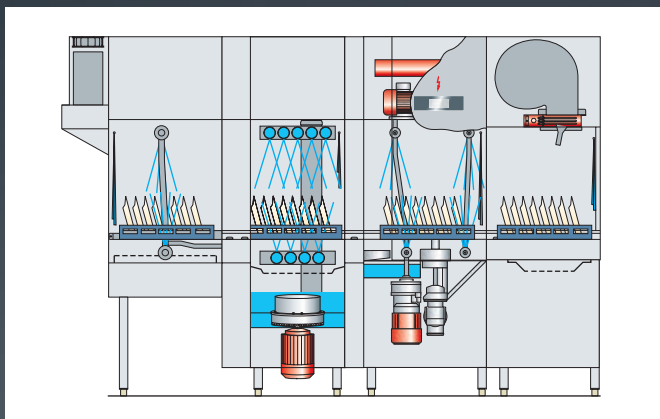

**Einschubhöhe**

508 mm

**Korbleistung**

125\* - 150 - 190 Körbe/h

**Klarspülwassermenge**

260 Liter/h

**Anschlusswert**

31,4 kW inkl. Wärmerückgewinnung und Trocknung

**Verbrauchswert\*\***

21,7 kW inkl. Wärmerückgewinnung und Trocknung

**Maschinenlänge**

2050 mm ohne Trocknung / 2650 mm inkl. Trocknung

\* Entspricht der in der DIN SPEC 10534 geforderten Kontaktzeit.

\*\* Es handelt sich hierbei um einen Durchschnittswert, dem ein exemplarischer Gedecksatz und Betriebstyp zugrunde liegt. Objektbezogene Angaben sind einer individuellen Wirtschaftlichkeitsberechnung zu entnehmen.  
Elektrische Zuleitung zur Maschine 3 NPE, 400 V, 50 Hz. Hauptschalter bauseits.

# UPster K-M 280

Maximale Power hoch zwei – für bis zu 210 Körbe/h

Dank eines zusätzlichen Waschtanks erhöht die *UPster K-M 280* die Spülkapazität nochmals auf bis zu 210 Körbe pro Stunde. Großartige Leistung mit optimaler Flächenausnutzung.



Schnitt *UPster K-M 280*

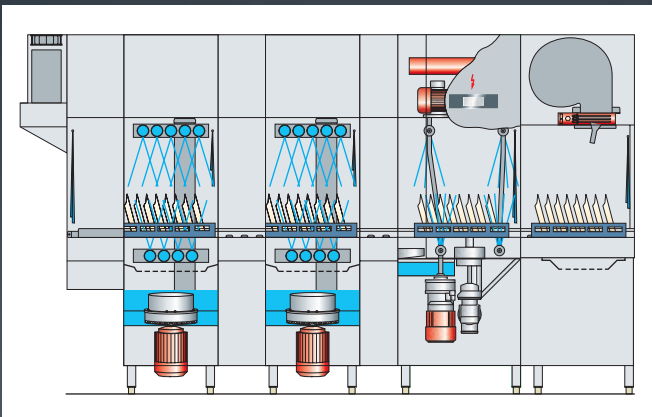

**Einschubhöhe**

508 mm

**Korbleistung**

140\* - 180 - 210 Körbe/h

**Klarspülwassermenge**

260 Liter/h

**Anschlusswert**

33,1 kW inkl. Wärmerückgewinnung und Trocknung

**Verbrauchswert\*\***

22,8 kW inkl. Wärmerückgewinnung und Trocknung

**Maschinenlänge**

2350 mm ohne Trocknung / 2950 mm inkl. Trocknung

\* Entspricht der in der DIN SPEC 10534 geforderten Kontaktzeit.

\*\* Es handelt sich hierbei um einen Durchschnittswert, dem ein exemplarischer Gedecksatz und Betriebstyp zugrunde liegt. Objektbezogene Angaben sind einer individuellen Wirtschaftlichkeitsberechnung zu entnehmen.

Elektrische Zuleitung zur Maschine 3 NPE, 400 V, 50 Hz. Hauptschalter bauseits.

## UPster K

Eine Berührung – volle Power und volle Kontrolle





UPster K bietet geballte Technik auf MEIKO Komfortniveau – damit setzt sie neue Maßstäbe in Sauberkeit, Schnelligkeit und Sicherheit.

Zu den Highlights zählen die einfache Reinigung, das blaue Bedienkonzept, die energiesparende Maschinenkonstruktion ohne Absaugung und die ergonomische Bedienung über das innovative Glasdisplay.

Klarheit siegt! Das kontrastreich beleuchtete Glas-Display bietet Übersicht und Durchblick in jedem Moment des Spülprozesses. Es werden immer nur diejenigen Funktionen angezeigt, die gerade laufen und gerade beeinflusst werden können. Fehlbedienung unmöglich. Alle wichtigen Informationen sind auf einen Blick parat. Mensch und Maschine sind im ständigen Dialog.



One-Touch-Navigation: So navigiert das Bedienpersonal sicher und bequem durchs Programm.

**UPster K**

Bestes Raumklima – ganz einfach ohne Abluftstutzen



In der Küche geht's oft heiß her – mit MEIKO Technik bleibt das Klima cool. *UPster K* arbeitet mit integrierter Wärmerückgewinnung. So schonen wir nicht nur die wertvollen Ressourcen Wasser und Energie, sondern erzielen höchste Effizienz. Und das Raumklima in der Küche bleibt angenehm, darüber freut sich das Bedienpersonal besonders.

Weil für *UPster K* kein zusätzlicher Abluftstutzen benötigt wird, entfallen die Kosten für die übliche separate Abluftanbindung.\*

Fazit: Nicht nur die Ökobilanz, sondern auch die Wirtschaftlichkeitsberechnung und der Bedienkomfort fallen durchweg positiv aus. *UPster K*: gemacht für kühle Rechner.



\* Bei ausreichender Raumbel- und entlüftung nach VDI 2052.



## UPster K

508 mm – Durchfahrt frei!

Hohe Tablettts, große Töpfe – manches Spülgut macht sich hoch und sperrig. Kein Problem: Die MEIKO *UPster K* ist bestens darauf eingestellt. Mit einer maximalen Durch-

fahrtshöhe von 508 mm setzt *UPster* neue Maßstäbe in ihrer Klasse. Die Profimaschine „schluckt“ auch Sperriges und macht es hygienisch sauber. Einfach perfekt!

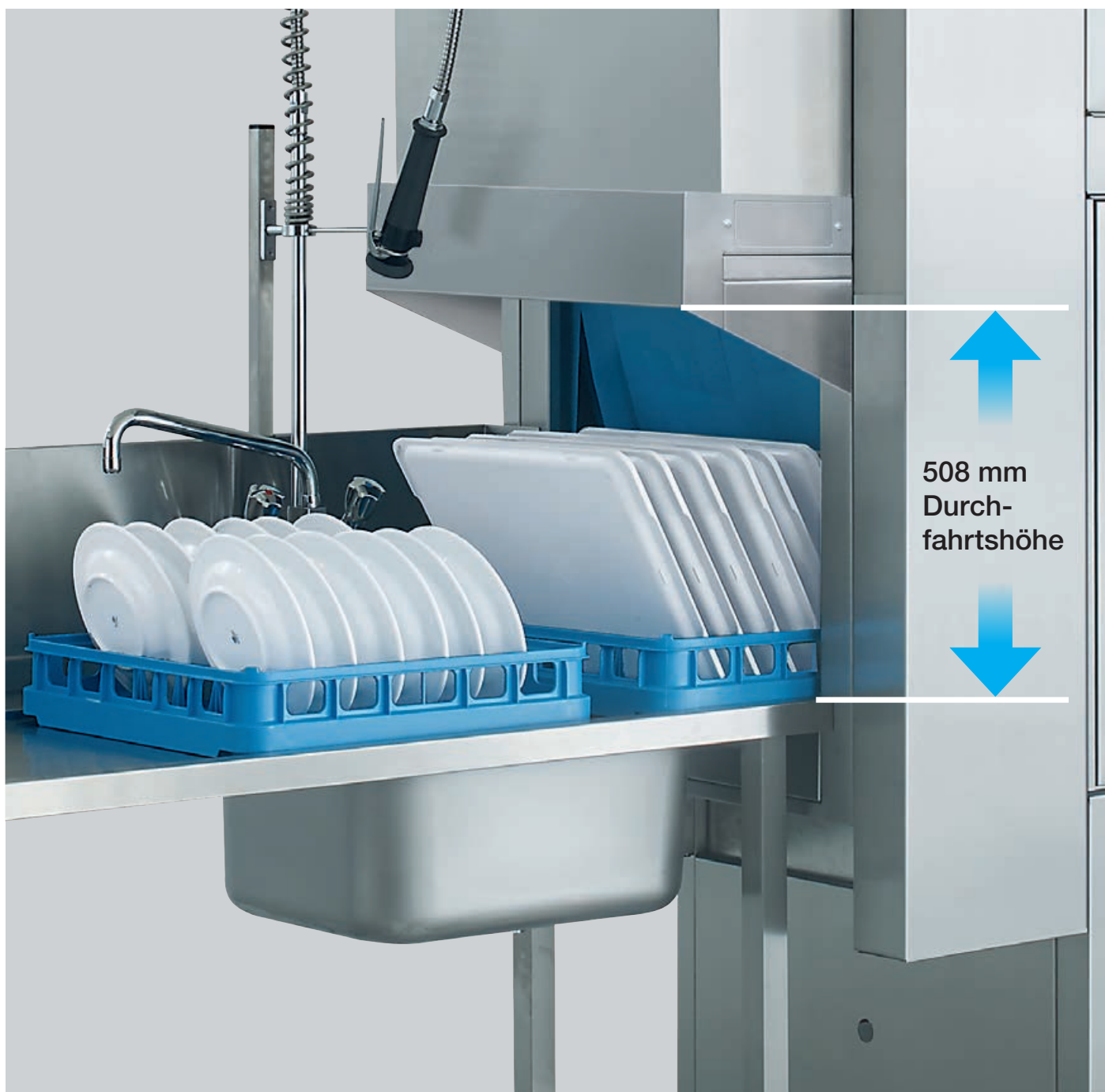



## UPster K

Blau – die Farbe für besten Bedienkomfort

MEIKO markiert an seinen Maschinen alle bedienbaren Elemente und Komponenten in markantem Blau – ein intuitives und auf aller Welt verständliches Bedienkonzept. Es kommt ohne Worte und lange Bedienungsanleitungen aus.

So gestaltet MEIKO die Beziehung zwischen Mensch und Maschine besonders komfortabel und effizient. Für bestes Teamwork und mehr Spaß beim professionellen Spülen.



Dank modularer Bauweise macht sich *UPster K* klein und kompakt oder großzügig – der zur Verfügung stehende Raum wird optimal genutzt. *UPster K*.

Passt wie angegossen in Ihre Küchenarchitektur. Kostet aber nicht so viel wie Maßarbeit.

UPster K-S 160

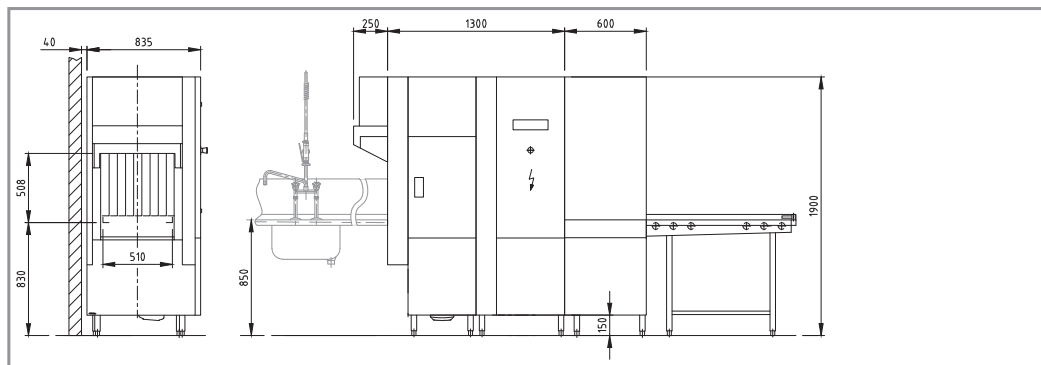

UPster K-S 200

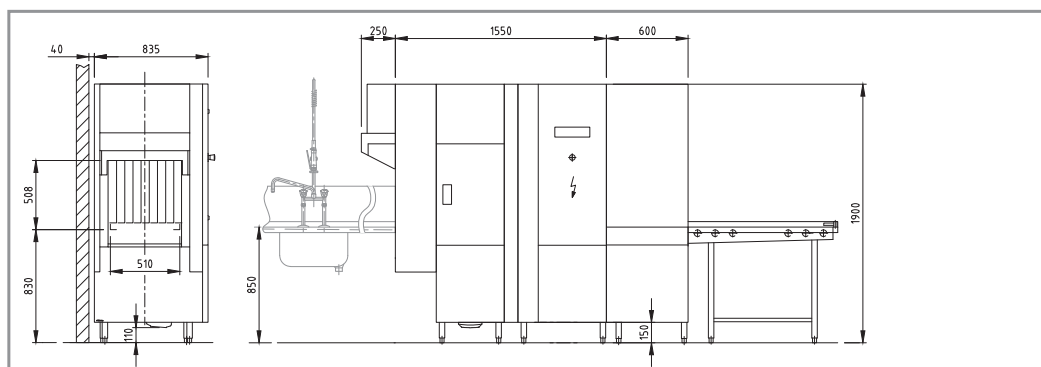

UPster K-M 250

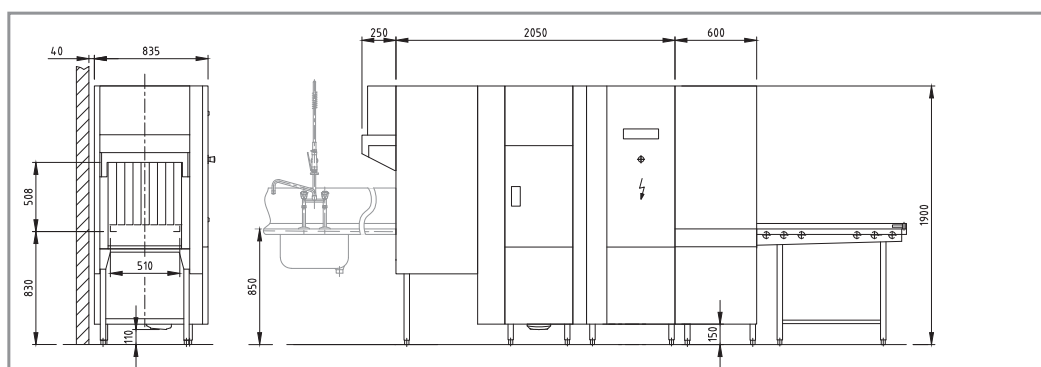

UPster K-M 280

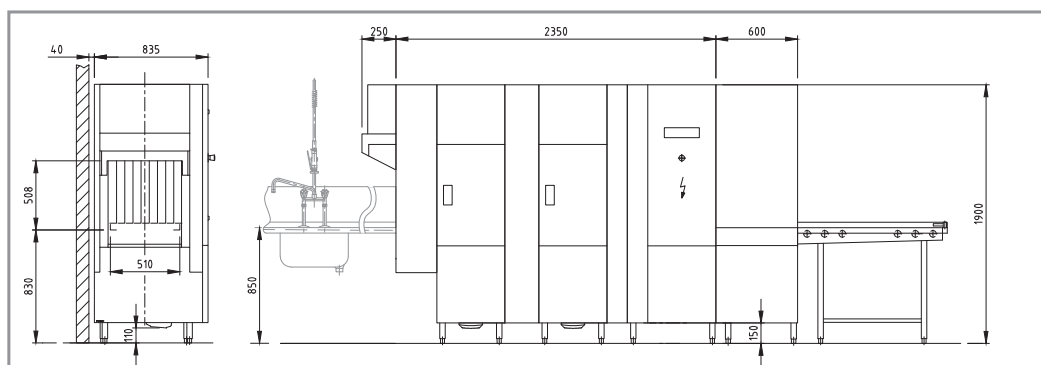

Kombinieren und das Beste aus der Technik herausholen:  
Ob einfache Geschirrspülanlage mit geraden Gleittischen  
über angetriebene 90°- oder 180°-Kurven mit Rollenbahnen  
oder ausgeklügeltes Spülcenter: *UPster K* macht's möglich.

Wir beraten Sie gerne ausführlich, welche Varianten für Ihre  
Anforderungen ergonomisch und ökonomisch am besten  
sind.

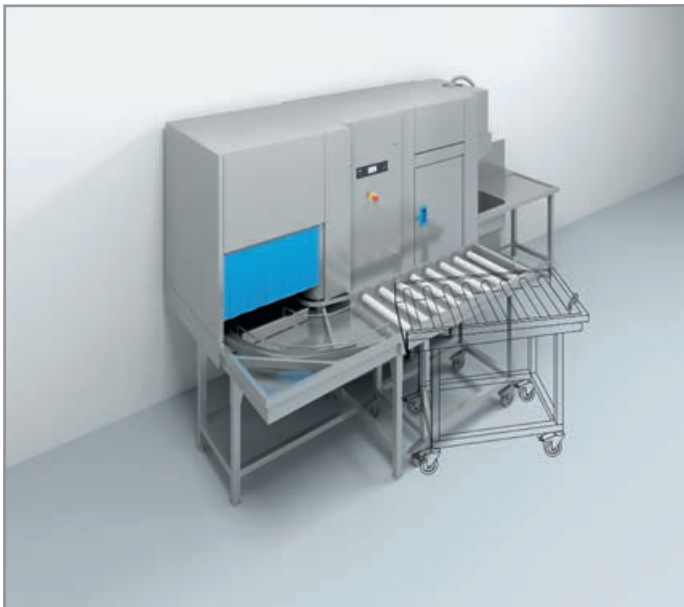
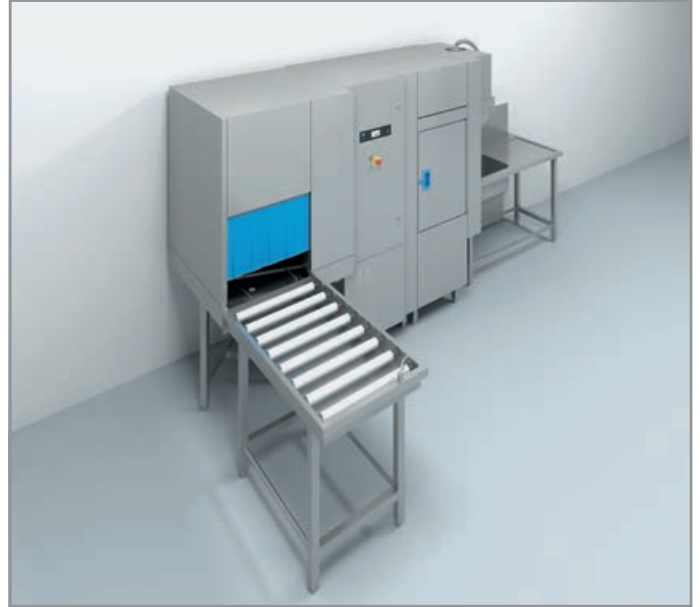
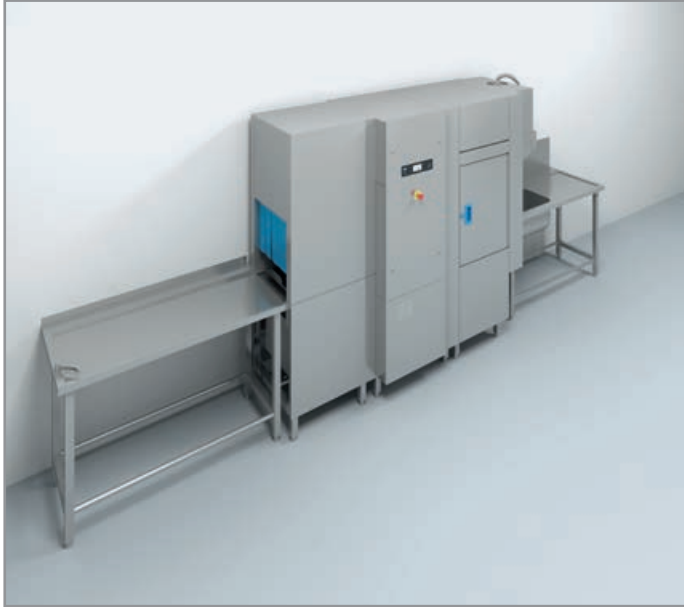



Gemäß der Hygieneanforderung der DIN SPEC 10534.

## MEIKOLON

MEIKO empfiehlt Marken-Reinigungsprodukte namhafter Hersteller. Eine hervorragende Wahl sind **MEIKOLON** Reinigungs- und Hygieneprodukte.

